

Nr kat.

ZC-1

WYKONANIE SPECJALNE (5)

DN10(¼); 10; 15; 20;
25; 32; 40; 50; 50(2½)
PN16; 25; 40 (63; 100)¹⁾

s. 16

KUREK KULOWY WYKONANIE WG WYMAGAŃ SPECJALNYCH

Gwinty przyłączeniowe rurowe stożkowe
zewnętrzne „NPT” wg ANSI B2.1.

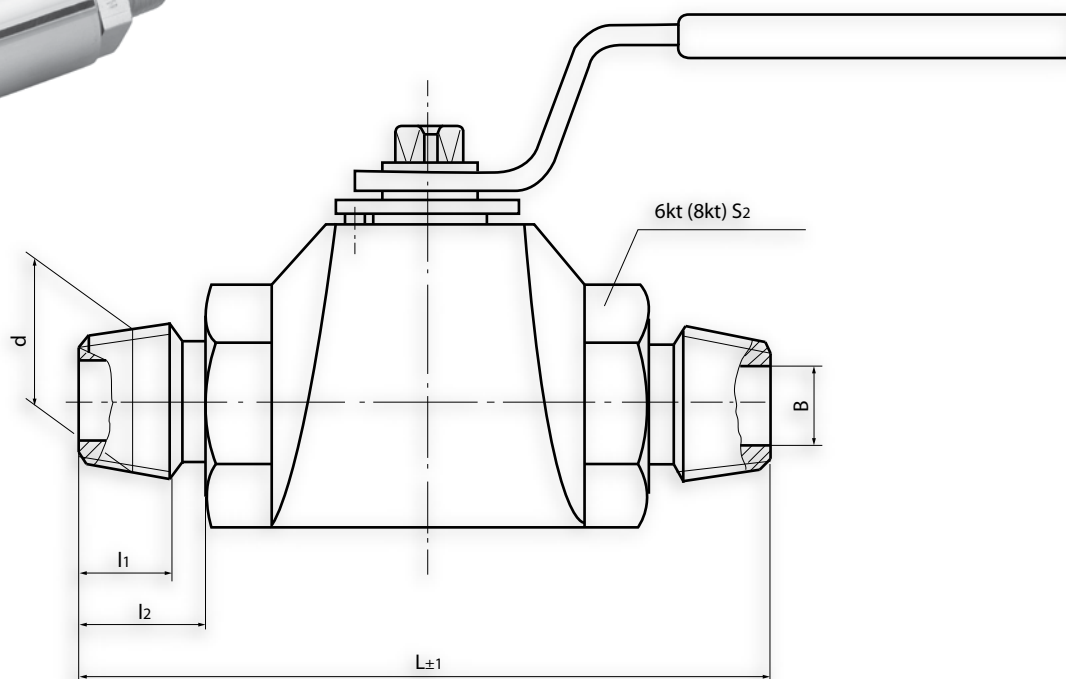

DN	d	B	l ₁	l ₂	L	S ₂	MASA
							~kg
mm							
10	¼-18NPT	6	9,5	14	91	32	
10	⅜-18NPT	9	10,5	15	98	32	
15	½-14NPT	12,5	13,5	19	106	32	
20	¾-14NPT	17,3	14	19,5	117	41	
25	1-1½NPT	22,5	17,5	24,5	143,6	52	
32	1¼-1½NPT	30,5	18	25	153,8	52	
40	1½-1½NPT	36,2	18,5	25,5	171	60	
50	2-1½NPT	47	19	26	189,4	75	
50	2½-8NPT	49	28,5	38	217,4	85	

¹⁾ Wykonane wg wymagań specjalnych - po uzgodnieniu



Zakład Armatury Przemysłowo - Gazowej „CEGAZ” Janina Cebulska
ul. Turniowa 20, 60 - 116 Poznań, tel. 61 830 16 62, fax 61 832 02 45, e-mail: cegaz@cegaz.pl, WWW.CEGAZ.PL

ZASTRZEGA SIĘ MOŻLIWOŚĆ WPROWADZENIA ZMIAN.